



Qualität von Anfang an.

Technische Daten

BAUFORM

2-teilige kompakte Körperkonstruktion. Mit Druckausgleichsbohrung in der Kugel und Anti-Static Ausführung.

BETÄTIGUNG

Pneumatisch doppelt- oder einfachwirkend

ANSCHLUSS

Innengewinde:
1/2" - 4"

BETRIEBSDRUCK

Großvakuum bis Nenndruck (bis +80°C):
Bei Betriebstemperaturen über +80°C siehe Druck-Temperatur-Diagramm.

MEDIUMTEMPERATUR

-20°C bis max. +110°C
(Mit Schaltwellenverlängerung bis max. +180°C)

UMGEBUNGSTEMPERATUR

-20°C bis max. +80°C
(bei höheren Temperaturen ist ein Antrieb in Hochtemperatursausführung erforderlich)

WERKSTOFFE

Gehäuse: Edelstahl 1.4408
Kugel: Edelstahl 1.4408
Kugeldichtung: PTFE glasfaserverstärkt
Spindeldichtung: PTFE / FKM

DURCHFLUSSMEDIUM

Neutrale gasförmige und flüssige Medien
(Andere Medien auf Anfrage)

STEUERMEDIUM

Gefilterte Luft (hinsichtlich Rest-Öl, Rest-Staub und Rest-Wasser).
Mindestens nach PNEUROP/ ISO-Klasse 4.

ZUSATZAUSSTATTUNG

Direkt angebautes oder separates 3/2- oder 5/2-Wegeventil, elektrische oder optische Stellungsanzeige.

Weitere technische Daten siehe Typenblatt Kugelhahn (Art. ZU) und Typenblatt Antrieb (Art. ED) !

Specification

DESIGN

2-piece designed ball valve.
Ball with pressure compensation bore.
Anti-Static Device.

OPERATION

Pneumatic double- or single-acting

CONNECTION

Threaded connection:
1/2" - 4"

PRESSURE RANGE

Almost vacuum up to nominal pressure (max. +80°C). For higher temperatures please refer to the Pressure- Temperature-Diagram.

TEMPERATURE RANGE

-20°C up to +110°C
(With stem elongation up to +180°C)

TEMPERATURE OF THE ENVIRONMENT

-20°C up to +80°C
(at higher temperatures the high-temperature version of the actuator will be necessary)

MATERIALS

Body: Stainless steel 1.4408
Ball: Stainless steel 1.4408
Ball seal: PTFE glassfiber reinforced
Spindle seal: PTFE / FKM

MEDIA

Neutral gases and liquids
(Other media on request)

PILOT MEDIA

Filtered air, subject to remaining oil, dust and water.
According to at least PNEUROP/ ISO-class 4.

OPTIONS

Directly or separately mounted 3/2- or 5/2-way valve, electrical or optical position indicator.

Further specifications refer to data-sheet of ball-valve (Art. ZU) and actuator (Art. ED) !

Artikel:
ZU-ED / ZU-EE

2-Wege Kugelhahn
mit pneumatischem
Schwenkantrieb
PN 16

Edelstahl



Type:
ZU-ED / ZU-EE

2-way Ball valve
with pneumatic
actuator
PN 16

Stainless steel



Alle Angaben sind freibleibend und unverbindlich!

The above information is intended for guidance only and the company reserves the right to change any data herein without prior notice!

Artikel- u. Bestellangaben: z.B. ZU310025-ED620552 =

2-Wege Kugelhahn, Edelstahl, Innengewinde 1", pneumatisch betätigt durch doppeltwirkenden Antrieb ED, Steuerkolben-Ø 55mm,

1. + 2. Stelle Produkt	3. + 4. Stelle Werkstoffe Gehäuse / Dichtung / Kugel	5. Stelle Betätigung	6. Stelle Optionen	7. + 8. Stelle Anschluß
ZU = 2-Wege Kugelhahn	31 = Edelstahl / PTFE/FKM / Edelstahl	0 = ohne Handhebel	0 = ohne	23 = 1/2 24 = 3/4 25 = 1 26 = 1 1/4 27 = 1 1/2 28 = 2 29 = 2 1/2 30 = 3 31 = 4

Antrieb:

9. - 11. Stelle Produkt	12. Stelle Gehäusewerkstoff	13. Stelle Dichtung	14. - 16 Stelle Kolben Ø	17. Stelle Befestigung u. Anschluß
-ED = Schwenkantrieb, doppeltwirkend -EE(HE) = Schwenkantrieb, federrückstellend	6 = Alulegierung (eloxiert)	2 = NBR 3 = FKM	043 = 43 mm 055 = 55 mm 063 = 63 mm 070 = 70 mm 085 = 85 mm 100 = 100 mm 125 = 125 mm 143 = 143 mm	1 = DIN-zweiflach 2 = DIN-achtkant

Ordering example: e.g. ZU310025-ED620552 =

2-way Ball valve, Stainless steel, threaded connection 1", with double acting pneumatic actuator ED620552, piston-Ø 55mm

1. + 2. Digit Product	3. + 4. Digit Materials Body / seals / ball	5. Digit Operation	6. Digit Options	7. + 8. Digit Connection
ZU = 2-way Ball valve	31 = Stainless steel / PTFE/FKM / Stainless steel	0 = without handle	0 = ohne	23 = 1/2 24 = 3/4 25 = 1 26 = 1 1/4 27 = 1 1/2 28 = 2 29 = 2 1/2 30 = 3 31 = 4

Actuator:

9. - 11. Digit Product	12. Digit Body material	13. Digit Sealing	14. - 16 Digit Piston Ø	17. Digit Mounting and connection
-ED = Pneumatic actuator, double-acting -EE(HE) = Pneumatic actuator, spring return	6 = Aluminium alloy (anodized)	2 = NBR 3 = FKM	043 = 43 mm 055 = 55 mm 063 = 63 mm 070 = 70 mm 085 = 85 mm 100 = 100 mm 125 = 125 mm 143 = 143 mm	1 = DIN-dihedral 2 = DIN-octagon



Abmessungen / Dimensions

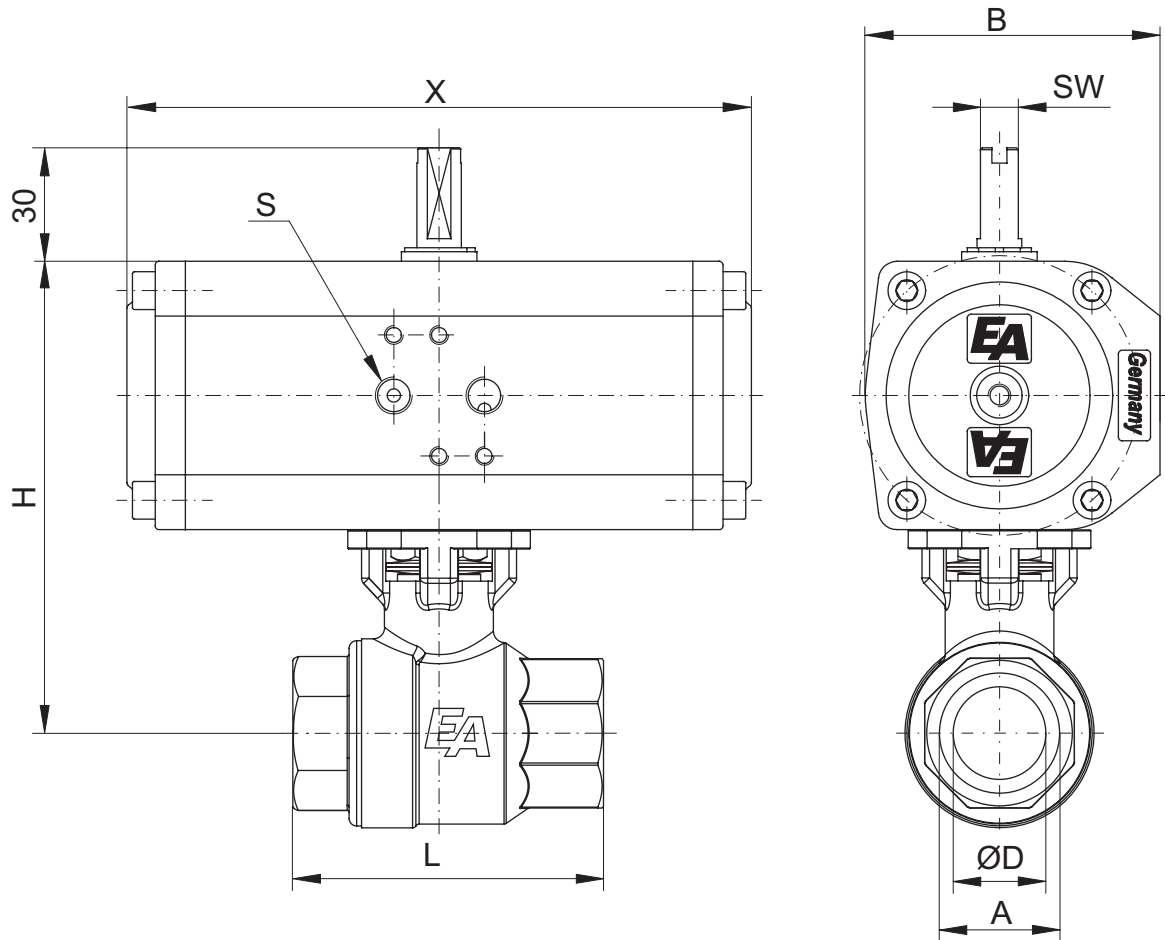

DN	doppelt wirkender Antrieb ED double acting actuator ED									einfach wirkender Antrieb EE single acting actuator EE					
	A ["]	ØD [mm]	L [mm]	ED [mm]	H [mm]	X [mm]	B [mm]	S ["]	SW [mm]	EE [mm]	H [mm]	X [mm]	B [mm]	S ["]	SW [mm]
15	½"	15	57	43	99,5	126,0	65,0	⅜	10	55	113,5	163,0	78,0	⅜	10
20	¾"	20	71	43	102,0	126,0	65,0	⅜	10	63	116,0	197,0	86,0	⅜	10
25	1"	24,5	83	55	125,0	163,0	78,0	⅜	10	70	151,0	193,0	100,0	¼	10
32	1¼"	32	91	55	130,5	163,0	78,0	⅜	10	85	171,5	231,0	115,0	¼	10
40	1½"	38	104	63	156,5	197,0	86,0	⅜	10	100	211,5	266,0	143,0	¼	19
50	2"	50	123	70	180,0	193,0	100,0	¼	10	100	223,0	266,0	143,0	¼	19
65	2½"	65	155	85	219,0	231,0	115,0	¼	10	125	277,0	340,0	174,0	¼	20
80	3"	80	182	85	229,5	231,0	115,0	¼	10	125	287,5	340,0	174,0	¼	20
100	4"	100	240	125	302,5	340,0	174,0	¼	20	143	330,5	337,0	172,0	¼	20

EU-Herstellererklärung / EU-Declaration by the manufacturer

im Sinne der EU-Maschinenrichtlinie 98/37/EG (früher 89/392/EWG, Anhang II B)
Hiermit erklären wir, dass die Kugelhähne unter Anwendung nachfolgender harmonisierter
Normen entwickelt und konstruiert wurden:

EN 292	Sicherheit von Maschinen
EN 983	Fluidtechnische Anlagen - Pneumatik
EN 60204-1	Elektrische Ausrüstung von Maschinen

as defined by Machinery Directive 98/37/EC (former 89/392/EEC, Annex II B),
we herewith declare that the ball valves have been developed and designed by applying the
following harmonised standards:

EN 292	Safety of machinery
EN 983	Safety requirements for fluid power systems and components - Pneumatics
EN 60204-1	Electrical equipment of machinery

Hinweis

Die Kugelhähne sind zum Einbau in eine Maschine bestimmt. Deren Inbetriebnahme ist solange
untersagt, bis festgestellt wurde, dass die Gesamtmaschine der EU-Richtlinie entspricht.

Advice

These ball valves are intended to be incorporated into machinery compounds. Putting into
operation of the machinery is not allowed until such time as the entire machinery is proving to
comply completely with the EU Directive.