



Qualität von Anfang an.

## Technische Daten

### BAUFORM

1-teilige kompakte Körperkonstruktion, voller Durchgang, Flanschplatte für Antriebsaufbau nach ISO 5211, Anti Statik Ausführung und TA-Luft Zulassung (DN15 ... DN100).

### BETÄTIGUNG

90°-Drehung des Handhebels  
(Um jeweils 180° gegen die Spindel versetzbar).

### ANSCHLUSS

Flansch DN15 - DN200.

**DN15 - DN50:** Flansch PN 40 bemessen und mit Gewindebohrungen versehen.

**DN65 - DN200:** Flansch PN 16 bemessen und mit Gewindebohrungen versehen.  
Flansche PN16 - DN65 werden in 4-Loch-Ausführung geliefert!

### BETRIEBSDRUCK

Großvakuum bis Nenndruck (bis +80°C):  
Bei Betriebstemperaturen über +80°C siehe Druck-Temperatur-Diagramm.

### TEMPERATUR

-30°C bis max. +180°C

*Bei Mediumtemperaturen über 80°C, bzw. stark schwankenden Mediumtemperaturen, empfehlen wir eine Druckausgleichsbohrung in der Kugel. Bei zur Dampfbildung neigenden Medien ist eine Ausgleichsbohrung zwingend erforderlich.*

*Bitte bei Ihrer Bestellung angeben.*

### WERKSTOFFE

Gehäuse: Edelstahl 1.4408  
Kugel: Edelstahl 1.4408  
Kugeldichtung: PTFE glasfaserverstärkt  
Spindeldichtung: PTFE / FKM  
Handhebel: Edelstahl  
Kunststoff ummantelt

### ZUSATZAUSSTATTUNG

Pneumatischer oder elektrischer Schwenkantrieb, elektrische Stellungsanzeige, Spindelverlängerung, Fire-safe Einrichtung.

### BESONDERHEITEN

Kleines Einbaumaß, geringes Gewicht, kein Totraum bei Behälteranbau. Ausblässichere Spindel.  
Auf Wunsch mit hohlraumarmen Kugeldichtung.

Alle Angaben sind freibleibend und unverbindlich!

## Specification

### DESIGN

1-piece designed wafer-type ball valve, full bore, mounting pad for actuator according to ISO 5211, Anti Static Device and TA-Luft approval (DN15 ... DN100).

### OPERATION

Rotation of the handle through 90°.  
(Handle is reversible through 180°).

### CONNECTION

Flange DN15 - DN200.

**DN15 - DN50:** Flange dimensions and threaded holes according to PN 40.

**DN65 - DN200:** Flange dimensions and threaded holes according to PN 16.  
Flanges PN16- DN65 will be delivered in 4-hole execution!

### PRESSURE RANGE

Almost vacuum up to nominal pressure (max. +80°C). For higher temperatures please refer to the Pressure- Temperature-Diagram.

### TEMPERATURE RANGE

-30°C up to +180°C

*At media temperature above 80°C or large oscillating media temperatures we recommend a pressure compensation bore in the ball. At media which tend to steam-building the pressure compensation bore is compellingly required.*

*Please mention in your order.*

### MATERIALS

Body: Stainless steel 1.4408  
Ball: Stainless steel 1.4408  
Ball seal: PTFE glassfiber reinforced  
Spindle seal: PTFE / FKM  
Handle: Stainless steel  
Plastic coated

### OPTIONS

Pneumatic or electric actuator, electrical position indicator, spindle elongation, Fire-safe device

### CHARACTERISTICS

Extra small dimensions, low weight, minimal body length inside the valve to avoid flow of remaining media after closing the valve. Blow-out proofed stem.  
Cavity-free type on request.

The above information is intended for guidance only and the company reserves the right to change any data herein without prior notice!

Artikel:  
**ZK**

2-Wege  
Kompakt Kugelhahn  
voller Durchgang  
PN40 / PN16

Edelstahl



Type:  
**ZK**

2-way  
Wafer-type Ball valve  
full bore  
PN40 / PN16

Stainless steel



**Artikel- u. Bestellungen:** z.B. ZK311007 =  
2-Wege Kompakt Kugelhahn, Edelstahl, handbetätigt, DN 50

1. + 2. Stelle Produkt	3. + 4. Stelle Werkstoffe Gehäuse / Dichtung / Kugel	5. Stelle Betätigung	6. Stelle Optionen	7. + 8. Stelle Anschluß
ZK = 2-Wege Kompakt Kugelhahn, voller Durch- gang	31 = Edelstahl / PTFE / Edelstahl	1 = Handhebel	0 = ohne 3 = hohlraumarm	02 = DN 15 03 = DN 20 04 = DN 25 05 = DN 32 06 = DN 40 07 = DN 50 08 = DN 65 09 = DN 80 10 = DN 100 11 = DN 125 12 = DN 150 13 = DN 200

**Ordering example:** e.g. ZK311007 =  
2-way Wafer-type Ball valve, Stainless steel, Handle, DN 50

1. + 2. Digit Product	3. + 4. Digit Materials Body / seals / ball	5. Digit Operation	6. Digit Options	7. + 8. Digit Connection
ZK = 2-way wafer-type Ball valve, full bore	31 = Stainless steel / PTFE / Stainless steel	1 = Handle	0 = ohne 1 = cavity-free	02 = DN 15 03 = DN 20 04 = DN 25 05 = DN 32 06 = DN 40 07 = DN 50 08 = DN 65 09 = DN 80 10 = DN 100 11 = DN 125 12 = DN 150 13 = DN 200

**Druck - Temperatur - Diagramm /  
Pressure - Temperature - Diagram**

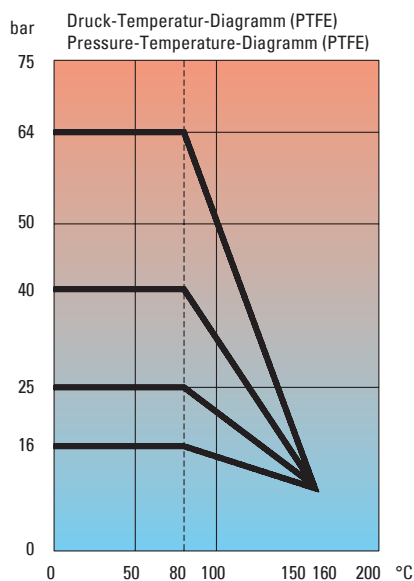

**Hinweis**

Bei den in dieser Dokumentation beschriebenen Produkten, in der von uns gelieferten Form, handelt es sich weder um Maschinen gemäß Artikel 2 Absatz a noch um unvollständige Maschinen gemäß Artikel 2 Absatz g im Sinne der Richtlinie 2006/42/EG über Maschinen.

**Advice**

The products described in this documentation in the conditions of our delivery are no machinery according to annex 2 paragraph a respectively no partly completed machinery according to annex 2 paragraph g of the directive 2006/42/EC on machinery.



# Stückliste / Parts list DN15 - DN50

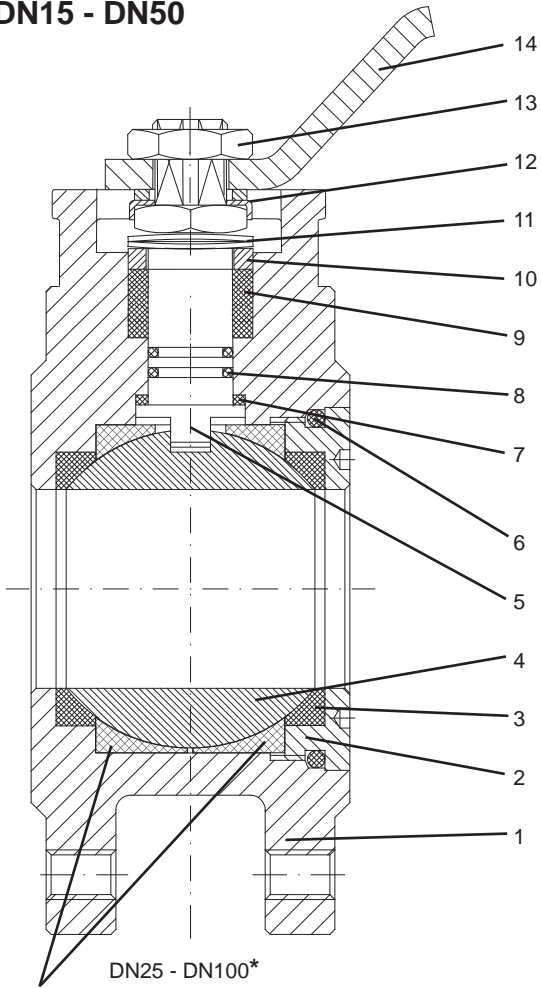

Hohlraumarme Ausführung:  
2 zusätzliche Kugeldichtungen aus PTFE

Cavity-free version:  
2 additional ball seats (PTFE)

\* DN15 + DN20 als Blockgehäuse - Ausführung  
\* DN15 + DN20 as block version

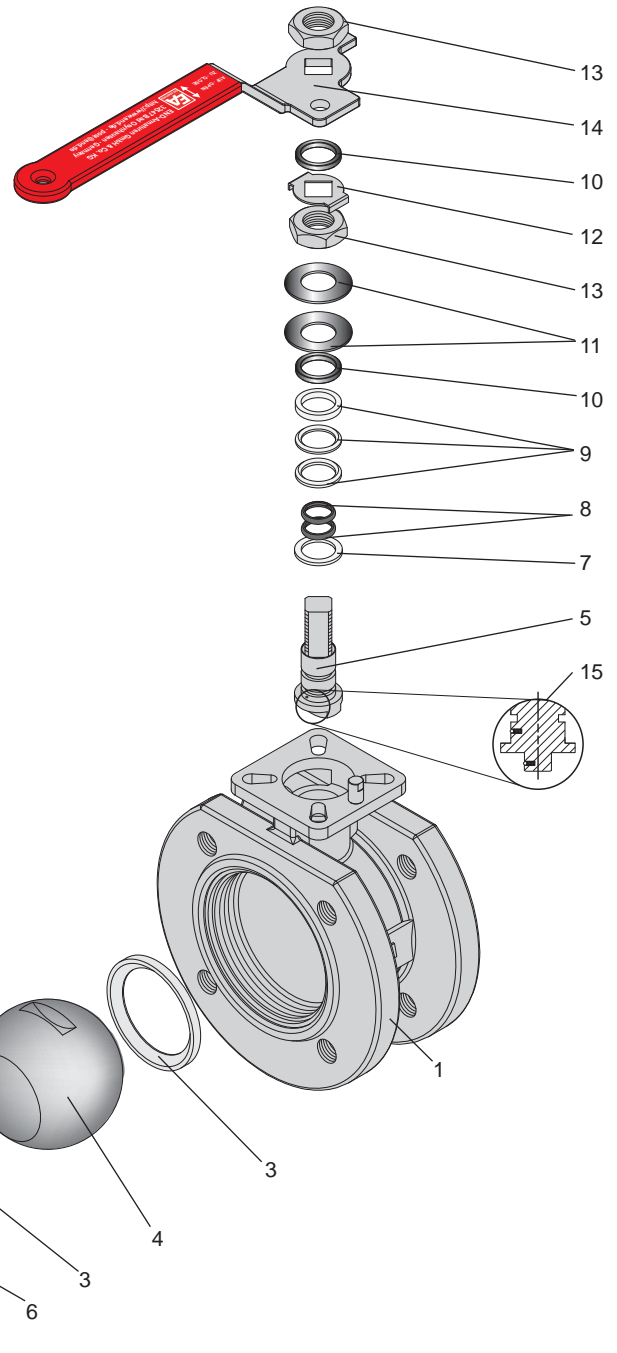

Pos.	Bezeichnung / Description		Material / Material	
1	Gehäuse	Body	Edelstahl 1.4408	Stainless steel 1.4408
2	Verschuß	End Cap	Edelstahl 1.4408	Stainless steel 1.4408
3	Kugeldichtung	Ball seats	PTFE + 15% glasfaserverstärkt	PTFE + 15% glassfiber reinforced
4	Kugel	Ball	Edelstahl 1.4408	Stainless steel 1.4408 (CF8M / 316)
5	Spindel	Stem	Edelstahl 1.4408	Stainless steel (SUS316)
6	Gehäuse O-Ring	Body o- ring	FKM	FKM
7	Dichtung	Gasket	PTFE + 15% glasfaserverstärkt	PTFE + 15% glassfiber reinforced
8	O-Ring*	O-ring*	FKM	FKM
	(ab DN40 - 2 Stück)	(from DN40 - 2 pieces)		
9	Spindeldichtung	Stem seals	PTFE / Graphit	PTFE / Graphite
10	Druckring*	Gland ring*	Edelstahl 1.4301	Stainless steel (SUS304)
11	Tellerfeder*	Spring washer*	Edelstahl 1.4310	Stainless steel (SUS301)
12	Verdrehsicherung*	Locking tab*	Edelstahl 1.4301	Stainless steel (SUS304)
13	Mutter*	Lever nut*	Edelstahl 1.4301	Stainless steel (SUS304)
14	Handhebel	Handle	Edelstahl 1.4301 (Vinyl ummantelt)	Stainless steel (SUS304) (plastic coated)
15	Anti-Statik Einrichtung	Anti-Static device	Edelstahl	Stainless steel

\*: nur bis Größe DN100; Dichtung DN125 - DN200 siehe Seite 5 / \*: only up to size DN100; Sealing DN125 - DN200 please refer page 5



# Stückliste / Parts list DN65 - DN100

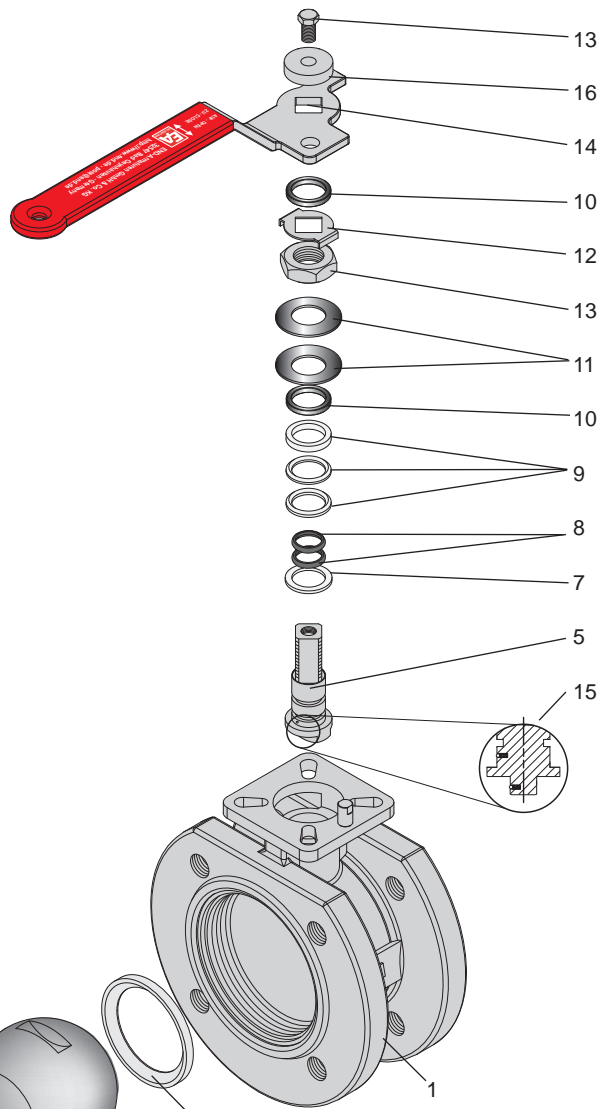
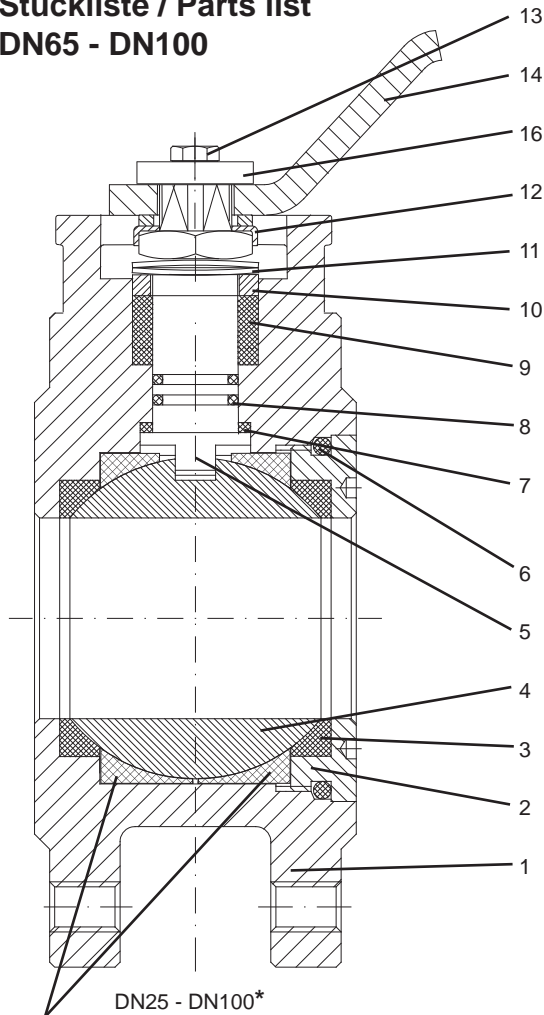

Hohlraumarme Ausführung:  
2 zusätzliche Kugeldichtungen aus PTFE

Cavity-free version:  
2 additional ball seats (PTFE)

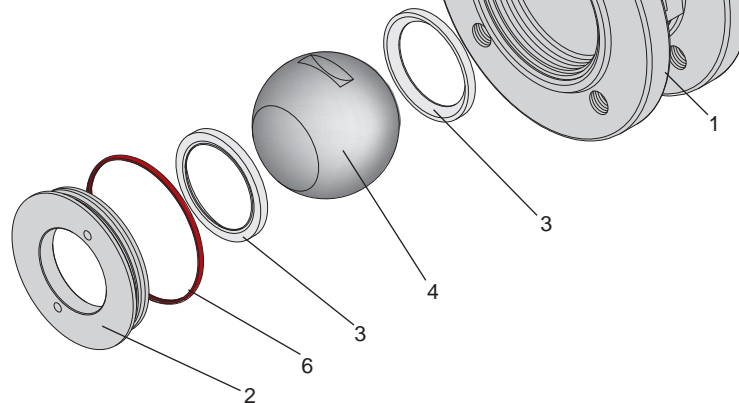

Pos.	Bezeichnung / Description		Material / Material	
1	Gehäuse	Body	Edelstahl 1.4408	Stainless steel 1.4408
2	Verschuß	End Cap	Edelstahl 1.4408	Stainless steel 1.4408
3	Kugeldichtung	Ball seats	PTFE + 15% glasfaserverstärkt	PTFE + 15% glassfiber reinforced
4	Kugel	Ball	Edelstahl 1.4408	Stainless steel 1.4408 (CF8M / 316)
5	Spindel	Stem	Edelstahl 1.4408	Stainless steel (SUS316)
6	Gehäuse O-Ring	Body o- ring	FKM	FKM
7	Dichtung	Gasket	PTFE + 15% glasfaserverstärkt	PTFE + 15% glassfiber reinforced
8	O-Ring*	O-ring*	FKM	FKM
9	Spindeldichtung	Stem seals	PTFE / Graphit	PTFE / Graphite
10	Druckring*	Gland ring*	Edelstahl 1.4301	Stainless steel (SUS304)
11	Tellerfeder*	Spring washer*	Edelstahl 1.4310	Stainless steel (SUS301)
12	Verdrehsicherung*	Locking tab*	Edelstahl 1.4301	Stainless steel (SUS304)
13	Schraube*	bolt*	Edelstahl 1.4301	Stainless steel (SUS304)
14	Handhebel	Handle	Edelstahl 1.4301 (Vinyl ummantelt)	Stainless steel (SUS304) (plastic coated)
15	Anti-Statik Einrichtung	Anti-Static device	Edelstahl	Stainless steel
16	Scheibe	Washer	Edelstahl 1.4301	Stainless steel (SUS304)

\*: nur bis Größe DN100; Dichtung DN125 - DN200 siehe Seite 5 / \*: only up to size DN100; Sealing DN125 - DN200 please refer page 5



**Stückliste für die Spindelabdichtung bei dem Kugelhahn ZK DN125 - DN200/  
Parts list for stem sealing at the ball valve ZK DN125 - DN200**

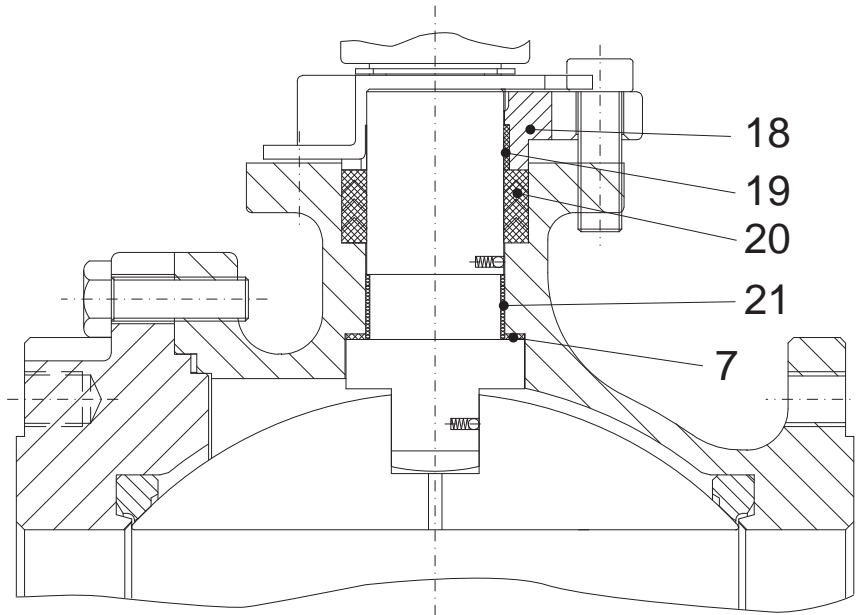

Pos.	Bezeichnung / Description		Material / Material	
7	Dichtung	Gasket	PTFE + 15% glasfaserverstärkt	PTFE + 15% glassfiber reinforced
18	Deckelflansch	Gland Flange	Edelstahl 1.4408	Stainless steel A351 CF8
19	Buchse	Gland Bush	PTFE	PTFE
20	Dichtung	Seal	PTFE	PTFE
21	Spindellager	Stem Bearing	PTFE	PTFE



# Abmessungen DN15 - DN150 / Dimensions DN15 - DN150

DN 125 - DN 150

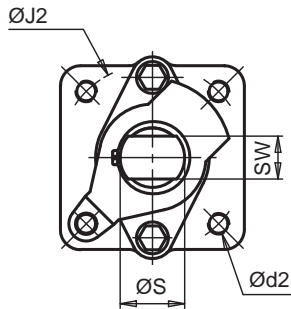

DN 15 - DN 100

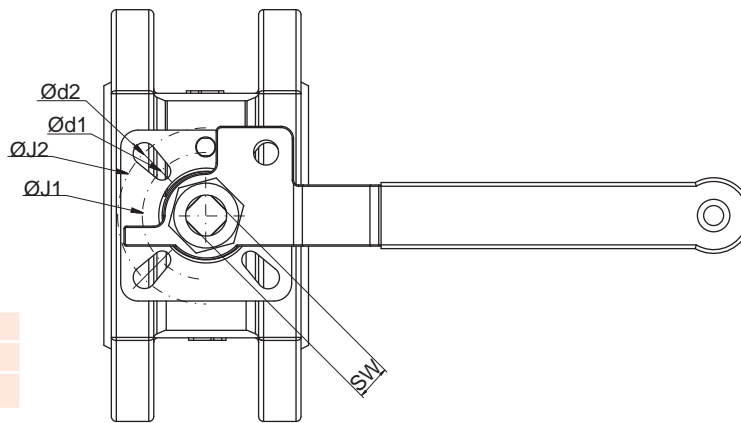

DN	ØS	ØJ2	Ød2	SW
125	31	102	M10 x 1,5	20
150	38	125	M12 x 1,75	26

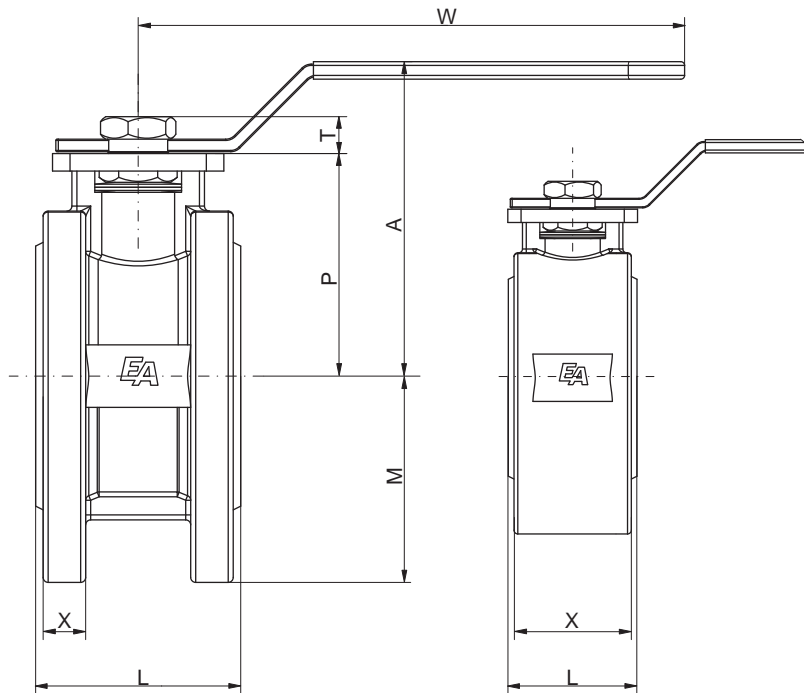
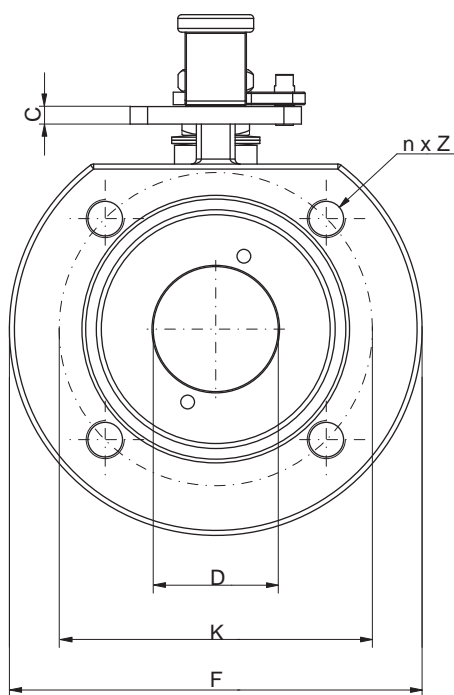

DN15 + DN20

DN	ØD	L	X	M	F	K	A	P	T	C	ØK*	n x Z*	W	SW	Ød1	Ød2	ØJ1	ØJ2	kg
15	15	35	31	47,5	95	65	90,5	54	8	5	65	4x M12	115,5	9	6	6	36	-	1,60
20	20	40	36	52,5	105	75	90,5	56	8	5	75	4x M12	115,5	9	6	6	36	42	2,20
25	25	46	14	57,5	115	85	102,5	62,5	12	7	85	4x M12	188,5	11	6	7	42	50	2,75
32	32	54	14	70	140	100	113,5	72	12	7	100	4x M16	188,5	11	6	7	42	50	4,10
40	40	63,5	13	75	150	110	119,5	78	14,8	7	110	4x M16	223,5	14	7	9	50	70	4,85
50	50	82	15	82,5	165	125	126,5	87,2	14,8	7	125	4x M16	223,5	14	7	9	50	70	7,60
65*	65	103	15	92,5	185	145	155,5	107	17,1	11,5	145	4x M16	351,5	17	9	11	70	102	10,46
80	80	122	17	100	200	160	166,5	117,3	17,1	11,5	160	8x M16	351,5	17	9	11	70	102	13,70
100	100	152	16	110	220	180	181,5	132,3	17,1	11,5	180	8x M16	351,5	17	9	11	70	102	19,60
125	125	194	-	135	250	210	204,7	148	47,2	12	210	8x M16	400	-	-	-	-	-	40,00
150	150	234	-	142,5	285	240	287,0	182	63,0	14	240	8x M20	800	-	-	-	-	-	66,00

\*: DN15 - DN50 Flansche nach PN 40 bemessen,  
DN65 - DN150 Flansche nach PN 16 bemessen.

\*: DN15 - DN50: Flange dimensions according to PN 40,  
DN65 - DN150 Flange dimensions according to PN 16.

\* Flansche PN16 - DN65 werden in 4-Loch- Ausführung geliefert!  
Flanges PN16 - DN65 will be delivered in 4-hole execution!



