



Qualität von Anfang an.

Technische Daten

BAUFORM

1-teilige Körperkonstruktion, mit reduziertem zylindrischen Durchgang. Stempelung nach AD-Merkblatt A4.

BETÄTIGUNG

90°-Drehung des Handhebels.

ANSCHLUß

Innengewinde Rp $\frac{1}{4}$ " ... Rp2", DIN 2999
(Die Anschlussgrößen $\frac{1}{4}$ " bis 2" sind nur auf Anfrage erhältlich.)

BETRIEBSDRUCK

Großvakuum bis Nenndruck (bis 80°C).
Für Betriebstemperaturen über +80°C siehe Druck-Temperatur-Diagramm.

NENNDRUCK

Rp $\frac{1}{4}$ " ... Rp1" : PN64
Rp $\frac{1}{4}$ " ... Rp2" : PN40

TEMPERATUR

-30°C ... +180°C

*Bei Mediumtemperaturen über 80°C, bzw. stark schwankenden Mediumtemperaturen, empfehlen wir eine Druckausgleichsbohrung in der Kugel. Bei zur Dampfbildung neigenden Medien ist eine Ausgleichsbohrung zwingend erforderlich.
Bitte bei Ihrer Bestellung angeben.*

WERKSTOFFE

Gehäuse: Edelstahl 1.4408
Kugel: Edelstahl 1.4401
Dichtung: PTFE
Handhebel: Edelstahl 1.4301
Kunststoffummantelt

Specification

DESIGN

Body consists of 1 part, reduced bore.
Stamped to AD-approval A4.

OPERATION

Rotation of the handle through 90°.

CONNECTION

Female thread Rp $\frac{1}{4}$ " ... Rp2", DIN 2999
(The connecting sizes $\frac{1}{4}$ " up to 2" are only available on request.)

PRESSURE RANGE

Almost vacuum up to nominal pressure (up to 80°C).
For higher temperatures please refer to the Pressure-Temperature-Diagram.

NOMINAL PRESSURE

Rp $\frac{1}{4}$ " ... Rp1" : PN64
Rp $\frac{1}{4}$ " ... Rp2" : PN40

TEMPERATURE RANGE

-30°C ... +180°C

*At media temperature above 80°C or large oscillating media temperatures we recommend a pressure compensation bore in the ball.
At media which tend to steam-building the pressure compensation bore is compellingly required.
Please mention in your order.*

MATERIALS

Body: Stainless steel 1.4408 (AISI 316)
Ball: Stainless steel 1.4401 (AISI 316)
Seal: PTFE
Handle: Stainless steel 1.4301 (AISI 304)
Plastic coated

The above information is intended for guidance only and the company reserves the right to change any data herein without prior notice!

Artikel:
ZG

2-Wege Kugelhahn
reduzierter Durchgang
PN 40 ... PN 64

Edelstahl



Type:
ZG

2-way Ball Valve
reduced bore
PN 40 ... PN 64

Stainless Steel



Artikel- u. Bestellungenaben: z.B. ZG311025

= Kugelhahn, Edelstahl, Handhebel, Innengewinde: 1"

1.+ 2. Stelle Produkt	3.+ 4. Stelle Werkstoffe Gehäuse / Dichtung / Kugel	5. Stelle Betätigung	6. Stelle Zusatzausstattung	7.+ 8. Stelle Anschlußgröße (nach DIN 2999)
ZG = Kugelhahn, reduzierter Durchgang, 1-teilige Ausführung	31 = Edelstahl / PTFE / Edelstahl	1 = Handhebel	0 = ohne	21 = 1/4" 22 = 3/8" 23 = 1/2" 24 = 3/4" 25 = 1" 26* = 1 1/4" 27* = 1 1/2" 28* = 2" *) nur auf Anfrage

Ordering example: e.g. ZG311025

= Ball valve, Stainless Steel, handle, female thread: 1"

1.+ 2. Digit Product	3.+ 4. Digit Material Body / Seal / Ball	5. Digit Operation	6. Digit Options	7.+ 8. Digit Connection size (acc. to DIN 2999)
ZG = Ball valve, reduced bore, 1-part design	31 = Stainless steel / PTFE / Stainless steel	1 = Handle	0 = no options	21 = 1/4" 22 = 3/8" 23 = 1/2" 24 = 3/4" 25 = 1" 26* = 1 1/4" 27* = 1 1/2" 28* = 2" *) only on request

Stückliste / Parts list

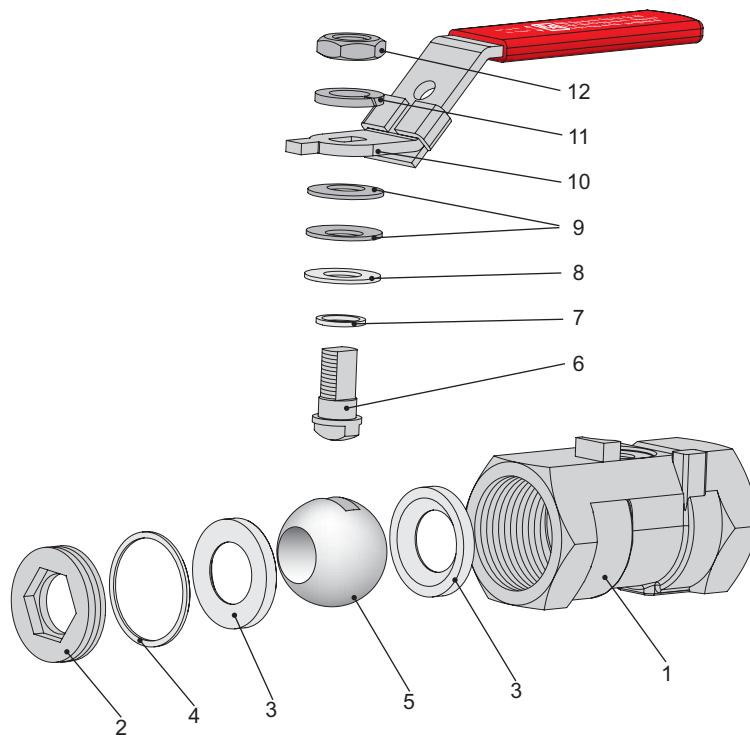

Pos.	Benennung	Description	Material	Material
1	Gehäuse	Body	Edelstahl 1.4408	Stainless steel 1.4408
2	Verschraubung	Seat retainer	Edelstahl 1.4408	Stainless steel 1.4408
3	Kugeldichtung	Seats	PTFE	PTFE
4	Gehäusedichtung	Joint gasket	PTFE	PTFE
5	Kugel	Ball	Edelstahl 1.4401	Stainless steel 1.4401
6	Spindel	Stem	Edelstahl 1.4401	Stainless steel 1.4401
7	Spindeldichtung	Thrust washer	PTFE	PTFE
8	Dichtung	Stem packing	PTFE	PTFE
9	Tellerfeder	Stem washer	Federstahl	Steel
10	Handhebel	Handle	Edelstahl	Stainless steel
11	Federring	Spring washer	Edelstahl	Stainless steel
12	Spindelmutter	Nut	Edelstahl	Stainless steel



Abmessungen / Dimension

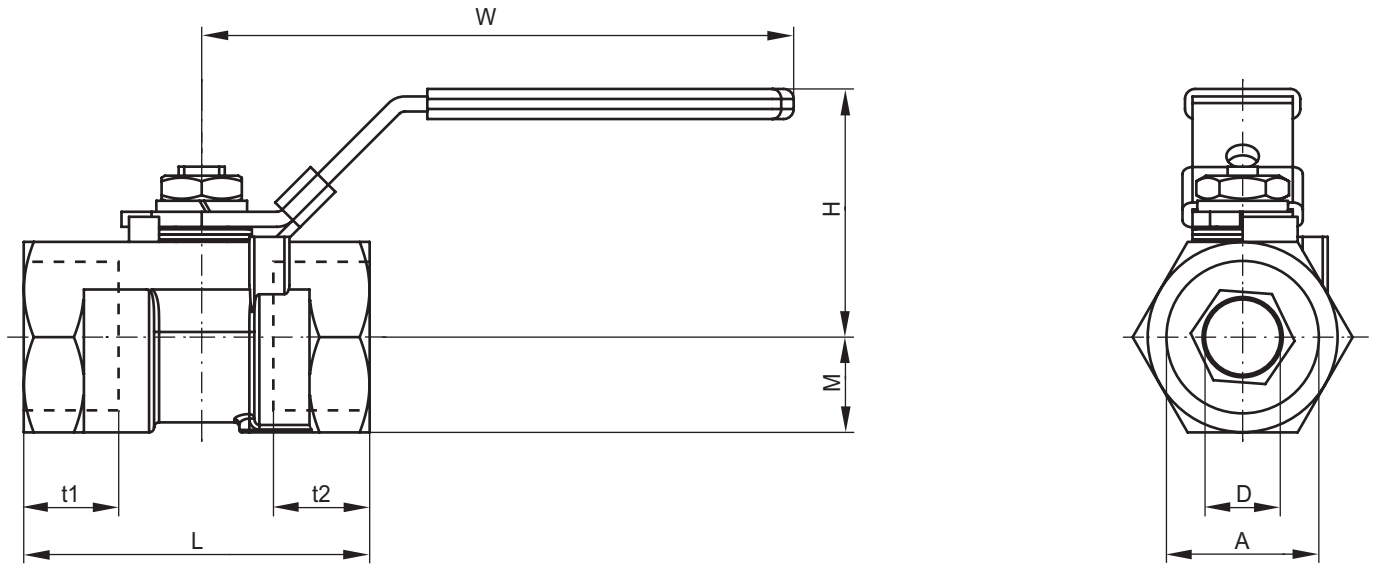

A	ØD	L	H	t1	t2	M	W		PN
["]	[mm]	[mm]	[mm]	[mm]	[mm]	[mm]	[mm]	[kg]	[mm]
1/4	5	40	30	10,8	8,8	8,5	63	0,07	64
3/8	7	44	35	11,2	8,6	10,5	68	0,13	64
1/2	9	56,5	40	15,5	13,5	12,5	90	0,17	64
3/4	12,5	59	43	16,5	13,5	16	90	0,25	64
1	16	71	47	18,5	16,7	19	100	0,42	64
1 1/4	20	78	52	19,2	17,4	24	100	0,68	40
1 1/2	24,5	83	65	18,3	18,3	26,5	122	0,85	40
2	32	100	71	21,7	21,7	32,5	122	1,39	40

Druck - Temperatur - Diagramm / Pressure - Temperature - Diagram

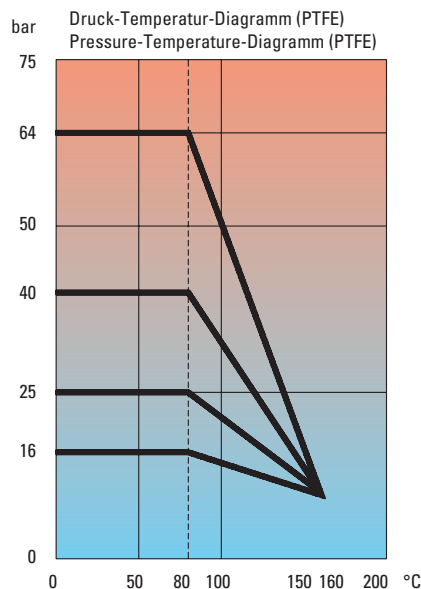

EU-Herstellererklärung / EU-Declaration by the manufacturer

im Sinne der EU-Maschinenrichtlinie 98/37/EG (früher 89/392/EWG, Anhang II B)
Hiermit erklären wir, dass die Kugelhähne unter Anwendung nachfolgender harmonisierter Normen entwickelt und konstruiert wurden:

EN 292	Sicherheit von Maschinen
EN 983	Fluidtechnische Anlagen - Pneumatik

Hinweis

Die Kugelhähne sind zum Einbau in eine Maschine bestimmt. Deren Inbetriebnahme ist solange untersagt, bis festgestellt wurde, dass die Gesamtmaschine der EU-Richtlinie entspricht.
as defined by Machinery Directive 98/37/EC (former 89/392/EWG, Annex II B),

we herewith declare that the ball valves have been developed and designed by applying the following harmonised standards:

EN 292	Safety of machinery
EN 983	Safety requirements for fluid power systems and components - Pneumatics

Advice

These ball valves are intended to be incorporated into machinery compounds. Putting into operation of the machinery is not allowed until such time as the entire machinery is proving to comply completely with the EU Directive.

