



Qualität von Anfang an.

Technische Daten

BAUFORM

1-teiliges Zentriergehäuse, mit auswechselbarer Manschette zum Einklemmen zwischen zwei Flansche nach DIN 2632 / PN 10/16 ANSI 150.

BETÄTIGUNG

Direktgesteuert über Elektromotor mit nachgeschaltetem Untersetzungsgetriebe.

AUSSTATTUNG

2 zusätzliche Endschalter, Überlastschutz, Heizung gegen Kondenswasser, optische Stellungsanzeige und Handnotbetätigung.

ANSCHLUß

Flansch DN 50 bis DN 300
Größere Nennweiten auf Anfrage.

BETRIEBSDRUCK (zwischen 2 Flanschen)

max. 16 bar
FKM - Manschette: max. 6 bar

EINBAUWEISE

In jeder Lage, bevorzugt mit stehendem Motor.

MEDIUMTEMPERATUR

NBR: -10°C bis max. + 80°C
EPDM: -20°C bis max. +120°C
FKM: -10°C bis max. +180°C
(p_{max.} = 6 bar)
andere auf Anfrage

UMGEBUNGSTEMPERATUR

-20°C bis +70°C

WERKSTOFFE

| | |
|-----------------|---|
| Gehäuse: | GG-25 Edelstahl 1.4408 GGG-40 (Nur WA DN200-DN400) |
| Scheibe: | GGG-40 Edelstahl 1.4408 |
| Wellendichtung: | NBR / Delrin |
| Welle: | Edelstahl 1.4401 |
| Manschette: | EPDM NBR FKM |

ANSCHLUßSPANNUNG

24V DC
230V 50 Hz ±10%
(Andere auf Anfrage)

SCHUTZART

IP 65 (optional IP 67) oder EExd IIB T4.

ZUSATZAUSSTATTUNG

Potentiometer,
Positionsrückmeldung 4-20 mA auf Anfrage

Weitere technische Daten siehe Typenblatt Absperrklappe (Art. WA) und Typenblatt Antrieb (Art. SE)!

Alle Angaben sind freibleibend und unverbindlich!

Specification

DESIGN

Body consists of 1 part, with exchangeable seat to be mounted between two flanges acc. to DIN 2632 / PN 10/16 ANSI 150.

OPERATION

Direct controlled with secondary reducing gear.

OPTIONS

2 additional limit switches, with overload protection, device against condensation water, optical position indicator and manual overdrive.

CONNECTION

Flange DN 50 up to DN 300
Bigger sizes on request.

PRESSURE RANGE (between 2 flanges)

max. 16 bar
FKM - seat: max. 6 bar

INSTALLATION

As desired, vertical preferred.

TEMPERATURE RANGE

NBR: -10°C up to max. + 80°C
EPDM: -20°C up to max. +120°C
FKM: -10°C up to max. +180°C
(p_{max.} = 6 bar)
others on request

TEMPERATURE OF THE ENVIRONMENT

-20°C up to +70°C

MATERIALS

| | |
|------------|---|
| Body: | GG-25 Stainless steel 1.4408 GGG-40 (Nur WA DN200-DN400) |
| Disc: | GGG-40 Stainless steel 1.4408 |
| Stem seal: | NBR / Delrin |
| Shaft: | Stainless steel 1.4401 |
| Seat: | EPDM NBR FKM |

STANDARD VOLTAGES

24V DC
230V 50 Hz ±10%
(Others on request)

PROTECTION

IP 65 (optional IP 67) oder EExd IIB T4.

OPTIONS

Potentiometer,
Position controller 4-20 mA on request

Further specifications refer to data-sheet of butterfly valve (Art. WA) and actuator (Art. SE)!

The above information is intended for guidance only and the company reserves the right to change any data herein without prior notice!

Artikel:
WA-SE

Absperrklappe
mit elektrischem
Schwenkantrieb
PN 16

GG-25
Edelstahl



Type:
WA-SE

Butterfly valve
with electric
actuator
PN 16

GG-25
Stainless steel

Art. WA-SE - Seite 1/4

Artikel- u. Bestellangaben: z.B. WA534010-SE104100

= Absperrklappe, GG-25, Scheibe = Edelstahl 1.4408, Manschette = EPDM, DN 100 mit Antrieb SE10, 230V 50Hz, 2 zusätzliche Endlagebsschalter, 6 sec. Laufzeit

| 1. + 2. Stelle Produkt | 3. Stelle Gehäusewerkstoff | 4. Stelle Scheibenwerkstoff | 5. Stelle Manschettenswerkstoff | 6. Stelle Zusatzausstattung | 7. + 8. Stelle Anschlußgröße |
|------------------------------|---|--|---|--------------------------------|---|
| WA = Absperrklappe | 3 = Edelstahl 1.4408 5 = GG-25 / GGG-40 (nur WA DN200- DN300) | 3 = Edelstahl 1.4408 5 = GGG-40 | 2 = NBR 3 = FKM ($p_{max.} = 6 \text{ bar}$) 4 = EPDM | 0 = ohne | 07 = DN 50 08 = DN 65 09 = DN 80 10 = DN 100 11 = DN 125 12 = DN 150 13 = DN 200 14 = DN 250 15 = DN 300 Größere Nennweiten auf Anfrage. |

Antrieb:

| 9. - 11. Stelle Produkt | 12. + 13. Stelle Antriebstyp | 14. Stelle Anschlußspannung | 15. Stelle Zusatzausstattung | 16. + 17. Stelle |
|---|--|--|---|---|
| -SE = Schwenkantrieb, elektrisch | 05 = SE05 10 = SE10 15 = SE15 35 = SE35 50 = SE50 | 2 = 24V DC 4 = 230V 50Hz 5 = 400V 50Hz 6 = 24V DC Ex 8 = 230V 50Hz Ex | 1 = 2 zusätzliche Endlagenschalter 2 = Potentiometer 3 = Steckeranschluß 4 = Stellungsregler 5 = Stellungsgeber | 00 = Sie ist reserviert für den Aufbau auf Armaturen |

Ordering example: e.g. WA534010-SE104100

= Butterfly valve, GG-25, disc = stainless steel 1.4408, seat = EPDM, DN 100 with actuator SE10, 230V 50Hz, 2 additional limit switches, 6 sec. operating time

| 1. + 2. Digit Product | 3. Digit Body material | 4. Digit Disc material | 5. Digit Seat material | 6. Digit Options | 7. + 8. Digit Connection size |
|--|---|---|---|-----------------------|---|
| WA = Butterfly valve Wafer type | 3 = stainless steel 1.4408 5 = GG-25 / GGG-40 (only WA DN200- DN300) | 3 = Stainless steel 1.4408 5 = GGG-40 | 2 = NBR 3 = FKM ($p_{max.} = 6 \text{ bar}$) 4 = EPDM | 0 = no options | 07 = DN 50 08 = DN 65 09 = DN 80 10 = DN 100 11 = DN 125 12 = DN 150 13 = DN 200 14 = DN 250 15 = DN 300 Bigger sizes on request |

Actuator:

| 9. - 11. Digit Product | 12. + 13. Digit Actuator type | 14. Digit Standard voltages | 15. Digit Options | 16. + 17. Digit |
|------------------------------------|--|--|--|---|
| -SE = Electric actuator, | 05 = SE05 10 = SE10 15 = SE15 35 = SE35 50 = SE50 | 2 = 24V DC 4 = 230V 50Hz 5 = 400V 50Hz 6 = 24V DC Ex 8 = 230V 50Hz Ex | 1 = 2 additional limit switches 2 = Potentiometer 3 = connecting plug 4 = position controller 5 = position indicator | 00 = reserved for mounting on valves |

Drehmomente, Laufzeiten und Stromstärken

| Typ | | SE05 | SE10 | SE15 | SE35 | SE50 |
|--|------|------|------|------|------|------|
| Drehmoment [Nm] | Kipp | 55 | 100 | 150 | 350 | 500 |
| | Lauf | 20 | 35 | 53 | 123 | 175 |
| Laufzeit für 90°-Drehwinkel [s] | | 6 | 7 | 9 | 22 | 25,5 |
| Stromstärke bei 230V 50Hz [A] | | 0,6 | 1,0 | 1,7 | 1,7 | 1,7 |
| Das Schaltsystem (Relais) zur Ansteuerung des Antriebes soll mindestens eine Belastbarkeit von 16A haben | | | | | | |

Torque moments, operating times and power supply

| Type | | SE05 | SE10 | SE15 | SE35 | SE50 |
|---|-------|------|------|------|------|------|
| Torque moments [Nm] | Break | 55 | 100 | 150 | 350 | 500 |
| | Run | 20 | 35 | 53 | 123 | 175 |
| Operating time (90°-rotation angle) [s] | | 6 | 7 | 9 | 22 | 25,5 |
| Power supply (230V 50Hz) [A] | | 0,6 | 1,0 | 1,7 | 1,7 | 1,7 |
| Minimum customer switch or contactor rating 16 Amp. | | | | | | |



Abmessungen / Dimensions

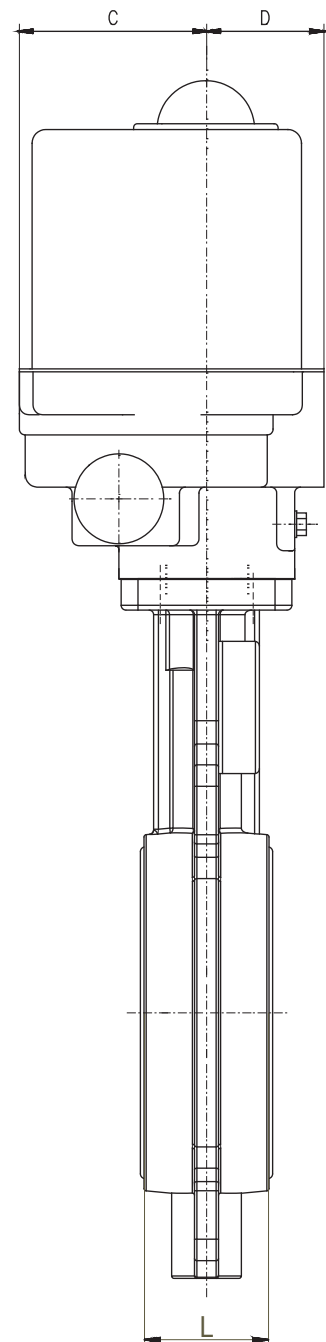
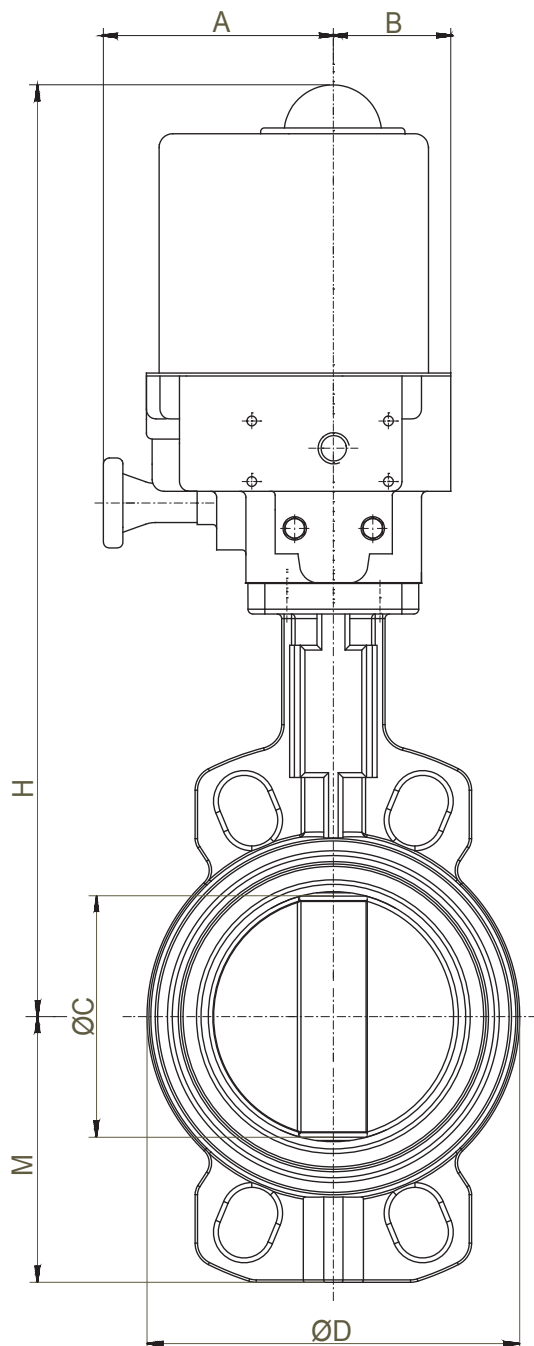

| DN | SE | ØC | M | ØD | L | H | A | B | C | D |
|-----|----|-----|-----|-----|----|-----|-----|-----|-------|----|
| 50 | 05 | 50 | 65 | 96 | 43 | 398 | 130 | 60 | 95 | 70 |
| 65 | 05 | 65 | 71 | 110 | 46 | 410 | 130 | 60 | 95 | 70 |
| 80 | 05 | 80 | 77 | 124 | 46 | 417 | 130 | 60 | 95 | 70 |
| 100 | 10 | 91 | 107 | 148 | 52 | 471 | 135 | 82 | 120 | 77 |
| 125 | 10 | 115 | 122 | 180 | 56 | 487 | 135 | 82 | 120 | 77 |
| 150 | 15 | 140 | 140 | 208 | 56 | 500 | 135 | 82 | 120 | 77 |
| 200 | 35 | 186 | 165 | 259 | 60 | 555 | 170 | 109 | 140,5 | 96 |
| 250 | 35 | 239 | 201 | 320 | 68 | 601 | 170 | 109 | 140,5 | 96 |
| 300 | 50 | 288 | 234 | 370 | 78 | 627 | 170 | 109 | 140,5 | 96 |

Beachten !!! Attention !!!

Antriebsauslegung für Standardanwendung der Absperrklappe, für saubere und selbstschmierende Medien.

Above mentioned actuators are for standard applications of the butterfly valve, for clean and self-lubricating media.



Anschlußplan für Standardantrieb Wiring diagram for standard actuator

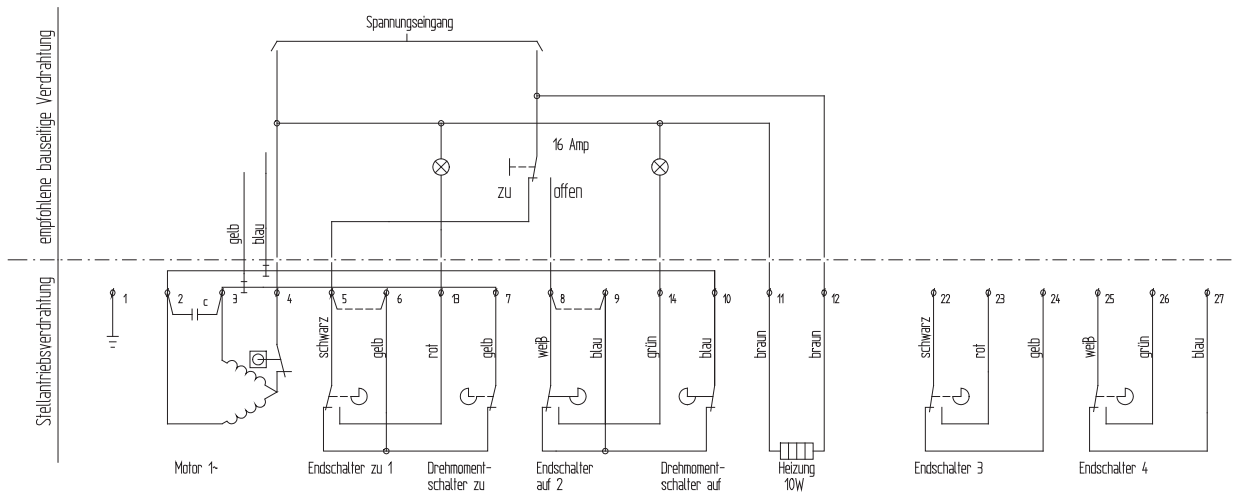

EU-Herstellererklärung / EU-Declaration by the manufacturer

im Sinne der EU-Maschinenrichtlinie 98/37/EG (früher 89/392/EWG, Anhang II B)
Hiermit erklären wir, dass die Kugelhähne unter Anwendung nachfolgender harmonisierter Normen entwickelt und konstruiert wurden:

| | |
|------------|--------------------------------------|
| EN 292 | Sicherheit von Maschinen |
| EN 983 | Fluidtechnische Anlagen - Pneumatik |
| EN 60204-1 | Elektrische Ausrüstung von Maschinen |

Hinweis

Die Kugelhähne sind zum Einbau in eine Maschine bestimmt. Deren Inbetriebnahme ist solange untersagt, bis festgestellt wurde, dass die Gesamtmaschine der EU-Richtlinie entspricht.

as defined by Machinery Directive 98/37/EC (former 89/392/EWG, Annex II B),
we herewith declare that the ball valves have been developed and designed by applying the following harmonised standards:

| | |
|------------|---|
| EN 292 | Safety of machinery |
| EN 983 | Safety requirements for fluid power systems and components - Pneumatics |
| EN 60204-1 | Electrical equipment of machinery |

Advice

These ball valves are intended to be incorporated into machinery compounds. Putting into operation of the machinery is not allowed until such time as the entire machinery is proving to comply completely with the EU Directive.

