



Qualität von Anfang an.

## Technische Daten

### BAUFORM

Flansch-Kugelhahn mit vollem Durchgang, zweiteilige Ausführung (bis DN 40 einteilig). Mit Flanschplatte nach ISO 5211 auf Anfrage lieferbar.

### BETÄTIGUNG

90°-Drehung des Handhebels (um 180° gegen die Spindel versetzbar).

### ANSCHLUSS

Flansch DN 20 bis DN 200.  
Flansch PN 16 bemessen und gebohrt.  
Flansche PN16 - DN65 werden in 4-Loch-Ausführung geliefert! Bis DN 150 Baulänge nach EN 558-1 Reihe 14.

### BETRIEBSDRUCK

PN 16 (bis max. +80°C).  
Bei Betriebstemperaturen über +80°C siehe Druck-Temperatur-Diagramm.

### TEMPERATUR

-10°C bis max. +90°C  
(höhere Temperaturen auf Anfrage)

### WERKSTOFFE

Gehäuse: GG-25  
Kugel: Edelstahl 1.4301  
Messing-hartverchromt  
Kugeldichtung: PTFE + Graphit  
Spindeldichtung: NBR  
FKM auf Anfrage  
Handhebel: Stahl-lackiert

### ZUSATZAUSSTATTUNG

Sonderausführungen, Spindelverlängerung.

### DIN-DVGW Ausführung (Art. TF4616xx)

Für alle Gase nach DVGW-Arbeitsblatt G 260/I.

### TEMPERATUR

-10°C bis max. 70°C

### WERKSTOFFE

Gehäuse: GGG-40  
Kugel: Messing-hartverchromt  
Edelstahl  
Kugeldichtung: PTFE + Graphit  
Spindeldichtung: NBR  
Handhebel: Stahl-lackiert

Alle Angaben sind freibleibend und unverbindlich!

## Specification

### DESIGN

Ball valve with flanged connection, full bore, 2-piece design (up to DN 40 1-piece design). With mounting pad acc. to ISO 5211 available on request.

### OPERATION

Rotation of the handle through 90° (handle is reversible through 180°).

### CONNECTION

Flanged connection DN 20 up to DN 200. Flange-dimensions and holes acc. to PN 16. Flanges PN16 - DN65 will be delivered in 4-hole execution!  
Up to DN 150 face to face dimension acc. to EN 558-1 R14.

### PRESSURE RANGE

PN 16 (up to +80°C).  
For higher temperatures please refer to the Pressure-Temperature-Diagram.

### TEMPERATURE RANGE

-10°C up to +90°C  
(higher temperatures on request)

### MATERIALS

Body: GG-25  
Ball: Stainless steel 1.4301  
Brass chrome-plated  
Ball seal: PTFE + graphite  
Spindle seal: NBR  
FKM on request  
Handle: Steel-varnished

### OPTIONS

Special types, spindle elongation.

### DIN-DVGW Version (Art. TF4616xx)

For all gases according DVGW-G 260/I.

### TEMPERATURE RANGE

-10°C up to max. 70°C

### MATERIALS

Body: GGG-40  
Ball: Brass chrome-plated  
Stainless steel  
Ball seal: PTFE + graphite  
Spindle seal: NBR  
Handle: Steel-varnished

The above information is intended for guidance only and the company reserves the right to change any data herein without prior notice!

Artikel:

**TF**

2-Wege Kugelhahn  
voller Durchgang  
PN 16

Grauguß  
Sphäroguß



DIN-DVGW  
DVGW-Nr.: 91.01e880

Type:

**TF**

2-way ball valve  
full bore  
PN 16

Grey cast iron  
Ductile iron



Art. TF - Seite 1/4



END-Armaturen GmbH & Co. KG

Postfach (PLZ 32503) 100 341 · Oberbeckener Str. 78 · D-32547 Bad Oeynhausen · Telefon (05731) 7900-0 · Telefax (05731) 7900-199 · <http://www.end.de>

## Artikel- u. Bestellangaben: z.B. TF561007

= Flansch-Kugelhahn, GG-25 / PTFE-NBR / Messing-hartverchromt, DN 50

1.+ 2. Stelle Produkt	3.+ 4. Stelle Werkstoffe Gehäuse / Dichtung / Kugel	5. Stelle Betätigung	6. Stelle Zusatzausstattung	7.+ 8. Stelle Anschlußgröße
TF = Flansch-Kugelhahn, voller Durchgang	46 = GGG-40 / PTFE-NBR/ Ms.-hartverchromt 55 = GG-25 / PTFE-NBR / Edelstahl 1.4301 56 = GG-25 / PTFE-NBR / Ms.-hartverchromt	1 = Handhebel	0 = ohne 6 = DIN-DVGW	03 = DN 20 04 = DN 25 05 = DN 32 06 = DN 40 07 = DN 50 08 = DN 65 09 = DN 80 10 = DN100 11 = DN125 12 = DN150 13 = DN200

## Ordering example: e.g. TF561007

= Flanged ball-valve, GG-25 / PTFE-NBR / Brass chrome-plated, DN 50

1.+ 2. Digit Product	3.+ 4. Digit Material Body / seal / ball	5. Digit Operation	6. Digit Options	7.+ 8. Digit Connection size
TF = Flanged ball-valve, full bore	46 = GGG-40 / PTFE-NBR / Brass chrome-plated 55 = GG-25 / PTFE-NBR / Stainless Steel 1.4301 56 = GG-25 / PTFE-NBR / Brass chrome-plated	1 = Handle	0 = no options 6 = DIN-DVGW	03 = DN 20 04 = DN 25 05 = DN 32 06 = DN 40 07 = DN 50 08 = DN 65 09 = DN 80 10 = DN100 11 = DN125 12 = DN150 13 = DN200

## Stückliste / Parts list:

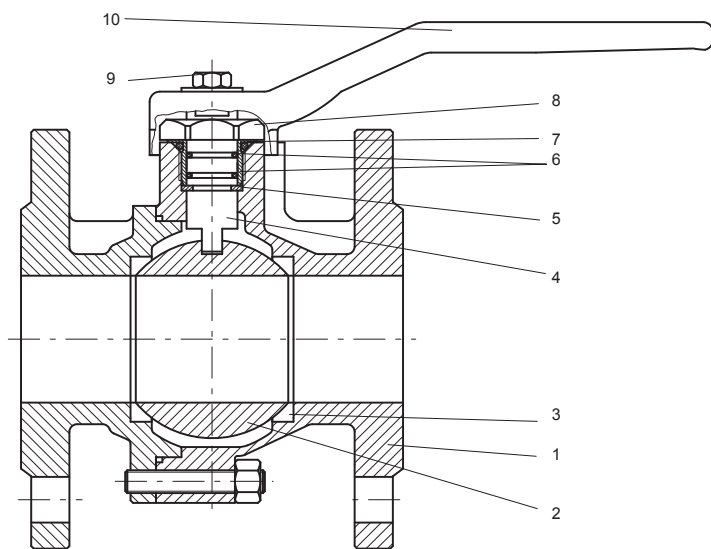

## Druck - Temperatur - Diagramm / Pressure - Temperature - Diagram

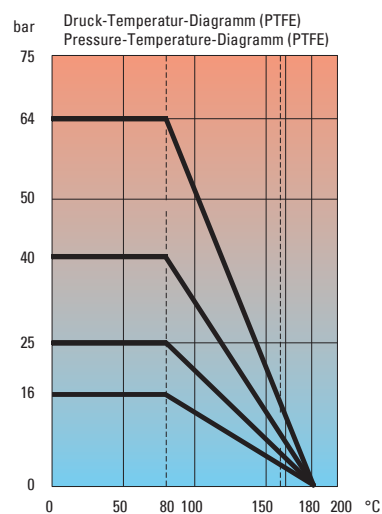

Pos	Bezeichnung	Description	Material	Materials
1	Gehäuse	Body	GG-25 GGG-40 (DVGW-Ausführung)	Grey cast iron (GG-25) Ductile iron GGG-40 (DVGW-version)
2	Kugel	Ball	Messing, hartverchromt	Brass, chrome-plated
3	Kugeldichtung	Ball seal	PTFE	PTFE
4	Spindel	Spindle	MS 58	MS 58
5	Spindeldichtung	Spindle seal	NBR	NBR
6	O- Ring	O-ring	FKM	FKM
7	O- Ring	O-ring	FKM	FKM
8	Mutter	Nut	C40 ZN	C40 ZN
9	Schraube	Screw	C40 ZN	C40 ZN
10	Handhebel	Handle	Stahl, verzinkt	Carbon steel, zinc-plated



# Abmessungen / Dimension:

## DN20 ... DN40

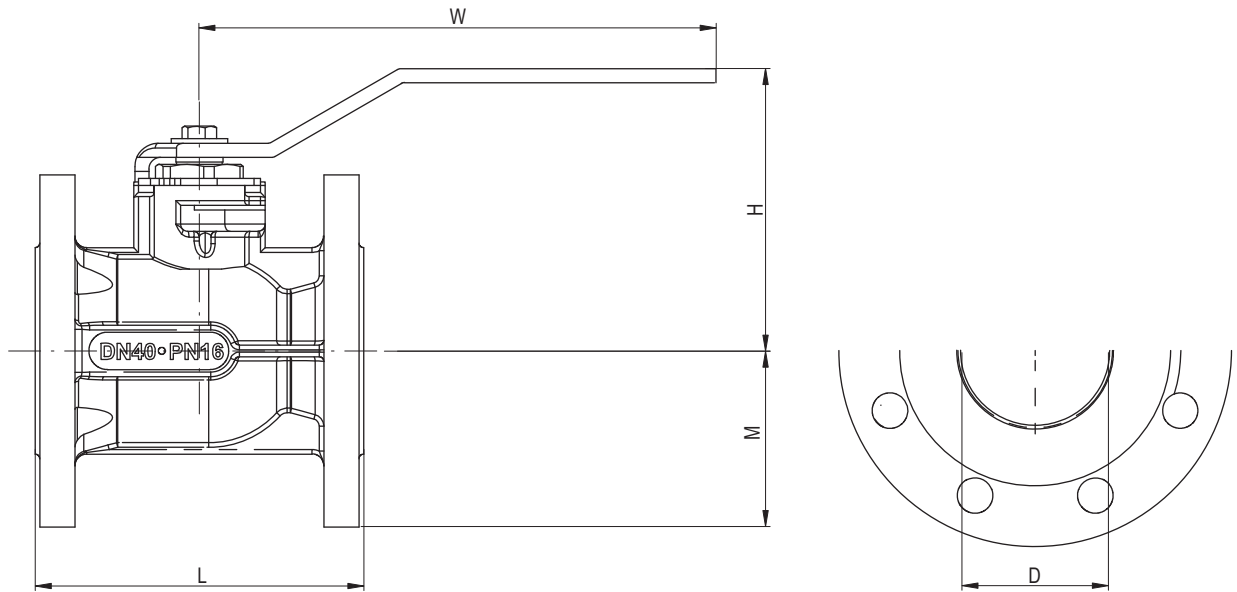

## DN50 ... DN200

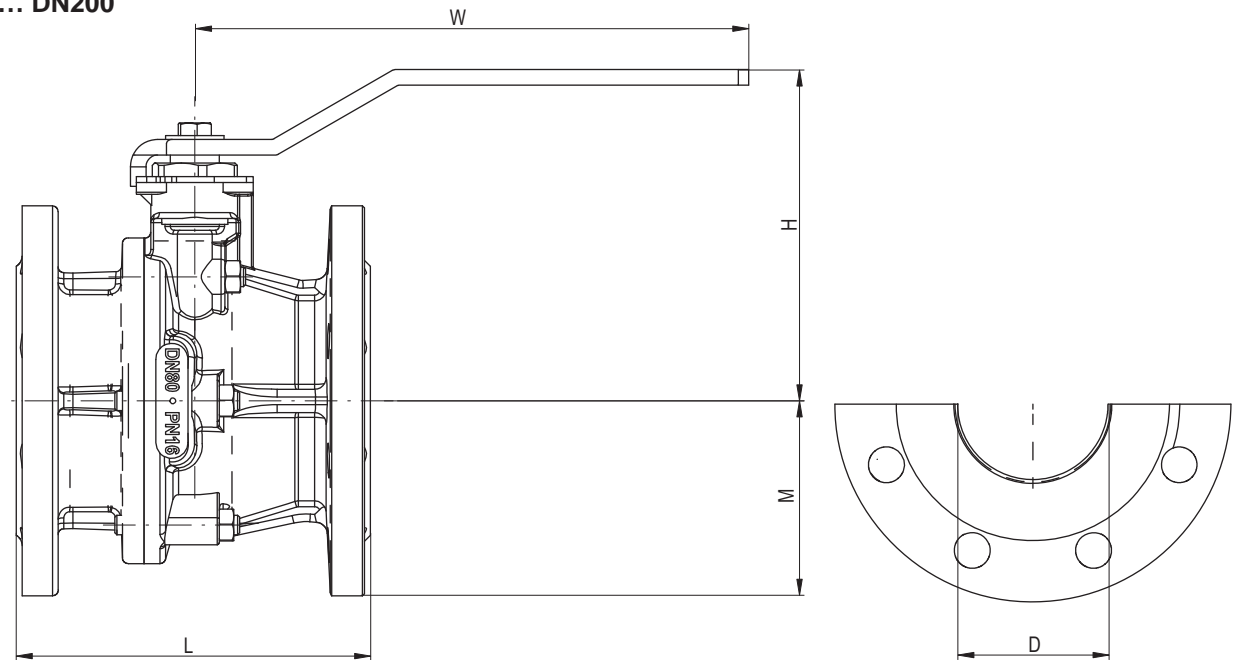

DN	D	L	H	M	W	kg	Nm
20	20	120	85	52,5	130	2,7	15
25	25	125	95	57,5	170	3,6	18
32	32	130	100	70	170	4,8	18
40	40	140	118	75	220	6,2	18
50	50	150	125	82,5	220	9,0	20
65*	63	170	152	92,5	284	11,2	40
80	76	180	166	100	284	15,5	70
100	95	190	180	110	360	20,0	100
125	120	200	225	125	447	28,0	180
150	145	210	242	143	560	38,5	250
200	190	400	320	170	1000	93,0	600

\*) Flansche PN16 - DN65 werden in 4-Loch-Ausführung geliefert!  
Flanges PN16 - DN65 will be delivered in 4-hole execution!

Dok-Nr.: KATTF-3/4 04.01.2009 - Änderung: Flanschplatte zugefügt



## Flanschplatte ISO 5211 (auf Anfrage) / Mounting pad ISO 5211 (on request)

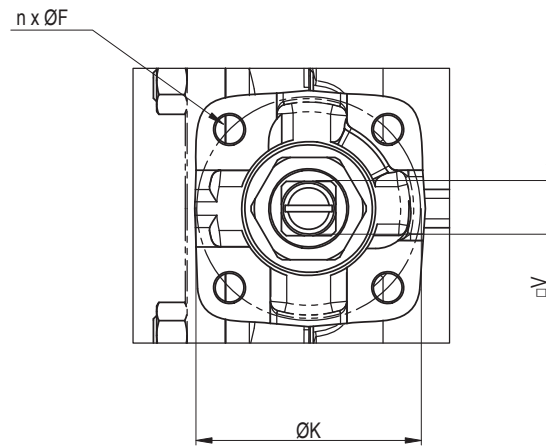

DN	ISO 5211	ØK	v	n	F
40	F05	50	14	4	7
50	F05	50	14	4	7
65	F05	50	14	7	7
80	F07	70	17	4	9
100	F07	70	17	4	9
125	F10	102	22	4	11
150	F10	102	22	4	11

### Hinweis

Bei den in dieser Dokumentation beschriebenen Produkten, in der von uns gelieferten Form, handelt es sich weder um Maschinen gemäß Artikel 2 Absatz a noch um unvollständige Maschinen gemäß Artikel 2 Absatz g im Sinne der Richtlinie 2006/42/EG über Maschinen.

### Advice

The products described in this documentation in the conditions of our delivery are no machinery according to annex 2 paragraph a respectively no partly completed machinery according to annex 2 paragraph g of the directive 2006/42/EC on machinery.

