



Qualität von Anfang an.

Technische Daten

BAUFORM

2- teilige Körperkonstruktion (verschraubt).

BETÄTIGUNG

Drehung des Handrades.

ANSCHLUSS

Innengewinde, $\frac{3}{8}$ " - 3" (DIN 2999)

ZULÄSSIGE MEDIEN

Gase der Fluidgruppe 1*: bis 1"
Gase der Fluidgruppe 2*: bis 2"
Flüssigkeiten der Fluidgruppe 1*: bis 3"
Flüssigkeiten der Fluidgruppe 2*: bis 3"
*: Fluidgruppen gemäß DRL 97/23/EG

BETRIEBSDRUCK

Großvakuum bis Nenndruck PN 16.

TEMPERATUR

-10°C bis max. +90°C

WERKSTOFFE

Gehäuse: Messing
CuZn35Pb2Al-C nach EN 1982
Deckel: Messing
CuZn40Pb2 nach DIN-EN 12165
metallische
Innenteile: Messing
Dichtungen:
O-Ringe: NBR
Sitzdichtung: EPDM

Alle Angaben sind freibleibend und unverbindlich!

Specification

DESIGN

Body consists of two screwed parts.

OPERATION

Rotation of the handwheel .

CONNECTION

B.S.P. thread $\frac{3}{8}$ " - 3" (DIN 2999)

MEDIA

gases of fluid group 1*: up to 1"
gases of fluid group 2*: up to 2"
liquids of fluid group 1*: up to 3"
liquids of fluid group 2*: up to 3"
*: fluid group acc. to Directive 97/23/EC

PRESSURE RANGE

Almost vacuum - nominal pressure PN 16.

TEMPERATURE RANGE

-10°C up to +90°C

MATERIAL

Body: Brass
CuZn35Pb2Al-C acc. to EN 1982
Cover: Brass
CuZn40Pb2 acc.to DIN-EN 12165
metallic
inner parts: Brass
Seals:
O-rings: NBR
Seat: EPDM

The above information is intended for guidance only and the company reserves the right to change any data herein without prior notice!

Artikel:
BE

Schrägsitzventil
PN 16

Messing



Type:
BE

Inclined seat valve
PN 16

Brass

Artikel- u. Bestellangaben: z.B. BE121025

= Schrägsitzventil, Messing, Handrad, Innengewinde: 1"

1.+ 2. Stelle Produkt	3.+ 4. Stelle Werkstoffe Gehäuse / Dichtung	5. Stelle Betätigung	6. Stelle Zusatzausstattung	7.+ 8. Stelle Anschlußgröße (nach DIN 2999)
BE = Schrägsitzventil	12 = Messing / NBR+EPDM	1 = Handrad	0 = Innengewinde	22 = 3/8" 23 = 1/2" 24 = 3/4" 25 = 1" 26 = 1 1/4" 27 = 1 1/2" 28 = 2" 29 = 2 1/2" 30 = 3"

Ordering example: e.g. BE121025

= Inclined seat valve, brass, handwheel, female B.S.P. thread: 1"

1.+ 2. Digit Product	3.+ 4. Digit Material Body / seal	5. Digit Operation	6. Digit Options	7.+ 8. Digit Connection size (acc. to DIN 2999)
BE = Inclined seat valve	12 = Brass / NBR+EPDM	1 = Handwheel	0 = Female thread	22 = 3/8" 23 = 1/2" 24 = 3/4" 25 = 1" 26 = 1 1/4" 27 = 1 1/2" 28 = 2" 29 = 2 1/2" 30 = 3"

Abmessungen / Dimension :

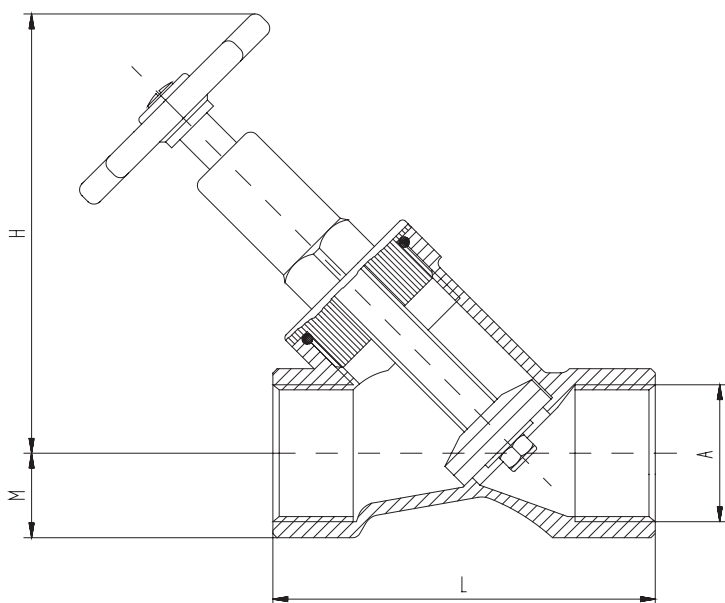

A	M	H	L	kg
3/8	14	78	65	0,20
1/2	14	78	65	0,25
3/4	16	84	75	0,35
1	20	108	90	0,65
1 1/4	27	135	110	1,15
1 1/2	30	148	120	1,30
2	38	177	150	2,50
2 1/2	42,5	195	180	3,60
3	50	240	210	6,10

EU-Herstellererklärung / EU-Declaration by the manufacturer

im Sinne der EU-Maschinenrichtlinie 98/37/EG (früher 89/392/EWG, Anhang II B) Hiermit erklären wir, dass die Schrägsitzventile unter Anwendung nachfolgender harmonisierter Normen entwickelt und konstruiert wurden:

as defined by Machinery Directive 98/37/EC (former 89/392/EWG, Annex II B), we herewith declare that the angle seat valves have been developed and designed by applying the following harmonised standards:

- EN 292 Sicherheit von Maschinen
- EN 983 Fluidtechnische Anlagen - Pneumatik
- EN 60204-1 Elektrische Ausrüstung von Maschinen

- EN 292 Safety of machinery
- EN 983 Safety requirements for fluid power systems and components - Pneumatics
- EN 60204-1 Electrical equipment of machinery

Hinweis

Die Kugelhähne sind zum Einbau in eine Maschine bestimmt. Deren Inbetriebnahme ist solange untersagt, bis festgestellt wurde, dass die Gesamtmaschine der EU-Richtlinie entspricht.

Advice

These ball valves are intended to be incorporated into machinery compounds. Putting into operation of the machinery is not allowed until such time as the entire machinery is proving to comply completely with the EU Directive.

