



Qualität von Anfang an.

Technische Daten

KONSTRUKTION

Schieberventil mit Handnotbetätigung

STEUERFUNKTIONEN

5/2-Wege:

In Ruhestellung von P(1) nach B(2) und von A(4) nach R(5) geöffnet. Bei erregtem Magnet von P(1) nach A(4) und von B(2) nach S(3) geöffnet.

Einschalten nach Dauersignal.

Beim Ausschalten stellt der Druck auf die Differenzfläche den Kolben zurück (Luftfeder). Die Abluft bei R(5) und S(3) kann gedrosselt werden.

WERKSTOFFE

Gehäuse: Aluminium (eloxiert)
Innenteile: Messing und Kunststoff
Dichtungen: NBR (Perbunan)

ANSCHLUSS UND NENNWEITE

G^{1/4}
Ød = 5 mm

ELEKTRISCHER ANSCHLUß

Gleich-, bzw. Wechselstrom mittels Gerätesteckdose nach DIN 43650.

ANSCHLUßSPANNUNG

12, 24V Gleichstrom (DC)
24, 230V 50/60Hz, 115V 60 Hz (AC)

LEISTUNGS-AUFNAHME

Wechselstrom: 7,0/4,0 VA
Gleichstrom: 4,2 Watt
(Gleichstrom 12V,24V: 2,2 Watt auf Anfrage)

EINSCHALTDAUER

100%

SCHUTZART

IP 65 nach VDE 0470/EN60529

MEDIUMDRUCK

G^{1/4} = 3 - 10 bar (8 bar bei 2,2 Watt)

DURCHFLUSSMEDIUM

Luft

MEDIUMTEMPERATUR

-10°C bis +70°C

NENNDURCHFLUSS

900 l/min

ZUSATZAUSSTATTUNG

Ex-Schutz(siehe Datenblatt **AM62xx07-ATEX**), Impulsausführung

Alle Angaben sind freibleibend und unverbindlich!

Specification

DESIGN

Sliding valve with manual override

OPERATION

5/2-ways:

De-energized port P(1) - B(2) and A(4) - R(5) are connected. When the solenoid is energized, port P(1) - A(4) and B(2) - S(3) are connected.

Valve closes by air spring return. The exhaust air can be throttled at the ports R(5) and S(3).

MATERIAL

Body: Aluminium anodized
Internal parts: Brass and plastic
Sealing: NBR (Perbunan)

CONNECTION AND ORIFICE

G^{1/4}
Ød = 5 mm

CABLE CONNECTION

AC or DC with connection socket according to DIN 43650.

VOLTAGES

12, 24V- (DC)
24, 230V 50Hz, 115V 60Hz (AC)

POWER CONSUMPTION

AC: 7,0/4,0 VA
DC: 4,2 watts
(DC 12V,24V: 2,2 watts on request)

DUTY CYCLE

100%

PROTECTION

IP 65 acc. to VDE 0470/EN60529

PRESSURE RANGE

G^{1/4} = 3 - 10 bar (8 bar at 2,2 watts)

MEDIA

Air

TEMPERATURE RANGE

-10°C up to +70°C

FLOW RATE

900 l/min

OPTIONS

Explosion proof operator(please refer to data sheet **AM62xx07-ATEX**), impulse-type

The above information is intended for guidance only and the company reserves the right to change any data herein without prior notice!

Artikel:

AM62xx07

**5/2-Wege-Magnetventil
NAMUR**

Aluminium



auch lieferbar nach /
also available acc. to

Ex 94/9/EG
ATEX

Type:

AM62xx07

**5/2-way-solenoid valve
NAMUR**

Aluminium

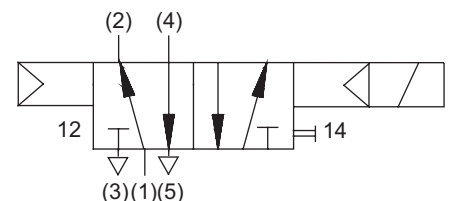

Artikel- u. Bestellangaben: z.B. AM621407*

= Magnetventil, mit Handnotbetätigung, 5/2-Wege, 230V AC, G 1/4"

1. + 2. Stelle Produkt	3. + 4. Stelle Werkstoffe Gehäuse / Dichtungen	5. Stelle Zusatzausstattung	6. Stelle Spannung	7. + 8. Stelle Anschlußgröße
AM = Magnetventil mit NAMUR-Anschluß	62 = Aluminium (eloxiert) NBR (Perbunan)	1 = Handnotbetätigung	2 = 24V DC 3 = 24V 50Hz 4 = 230V 50Hz/60Hz	07 = G 1/4"

*Dieses Ventil ist auch in Ex-Ausführung nach ATEX lieferbar (siehe Datenblatt: AM62xx07-ATEX)

Ordering example: e.g. AM621407*

= Solenoid valve, with manuel override, 5/2-Ways, 230V AC, G 1/4"

1. + 2. Digit Product	3. + 4. Digit Material Body / seal	5. Digit Options	6. Digit Line voltage	7. + 8. Digit Connection size
AM = Solenoid valve with NAMUR-connection	62 = Aluminium (anodized) NBR (Perbunan)	1 = Manual override	2 = 24V DC 3 = 24V 50Hz 4 = 230V 50Hz/60Hz	07 = G 1/4"

*This valve is also available in Ex version acc. to ATEX (please refer to Data sheet: AM62xx07-ATEX)

Abmessungen / Dimension :

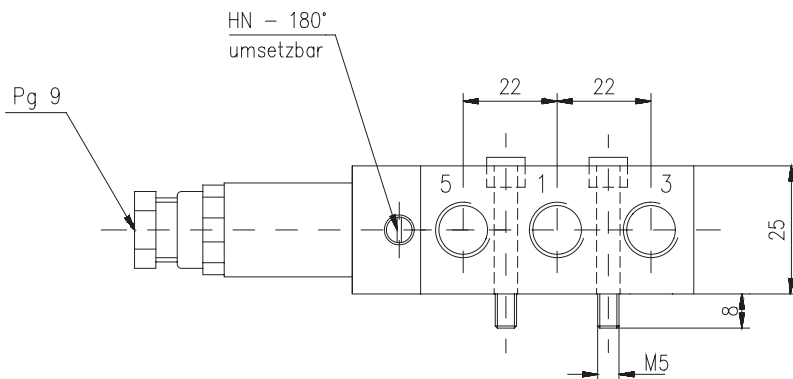
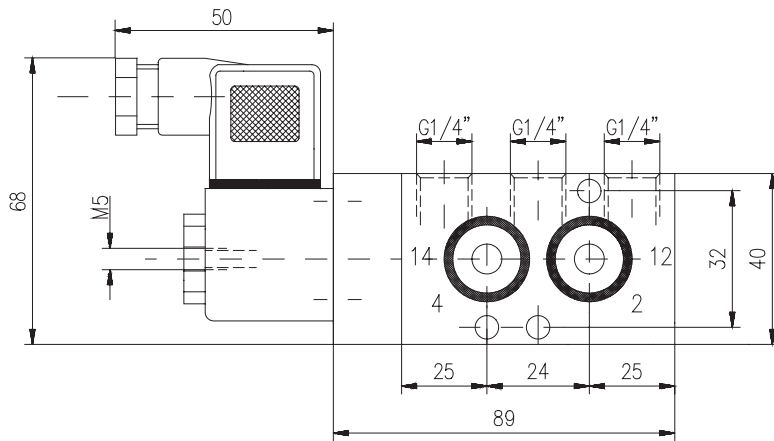

**Anschlußplan/
Wiring diagram**

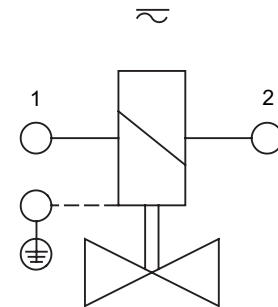

Für Wechsel- und Gleichspannung / For AC and DC

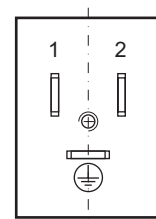

Stecker nach DIN 43650-1
Industrieform

EU-Herstellererklärung / EU-Declaration by the manufacturer

im Sinne der EU-Maschinenrichtlinie 89/392/EWG, Anhang II B
Hiermit erklären wir, dass die Magnetventile unter Anwendung nachfolgender harmonisierter Normen entwickelt und konstruiert wurden:

as defined by Machinery Directive 89/392/EEC, Annex II B,
we herewith declare that the solenoid valves have been developed and designed by applying the following harmonised standards:

- EN 292 Sicherheit von Maschinen
- EN 983 Fluidtechnische Anlagen - Pneumatik
- EN 60204-1 Elektrische Ausrüstung von Maschinen

- EN 292 Safety of machinery
- EN 983 Safety requirements for fluid power systems and components - Pneumatics
- EN 60204-1 Electrical equipment of machinery

Hinweis

Die Magnetventile sind zum Einbau in eine Maschine bestimmt. Deren Inbetriebnahme ist solange untersagt, bis festgestellt wurde, dass die Gesamtmaschine der EU-Richtlinie entspricht.

Hinweise zur EMV-Richtlinie

Durch eine geeignete elektrische Beschaltung der Ventile ist sicherzustellen, dass die Grenzwerte der harmonisierten Normen EN 80081-1 und EN 50082-1 eingehalten werden und damit die Richtlinie 89/336/EWG (Elektromagnetische Verträglichkeit) erfüllt ist.

Advice

These solenoid valves are intended to be incorporated into machinery compounds. Putting into operation of the machinery is not allowed until such time as the entire machinery is proving to comply completely with the EU Directive.

Advice regarding the EU Directive

Suitable wiring of the valve must assure that the limit values given by the harmonised standards EN 80081-1 and EN 50082-1 are being respected, thus fulfilling the requirements of Directive 89/336/EEC (electromagnetic consistency).